

LED-Netzgerät mit Konstantspannung, mit CASAMBI-Lichtsteuerung

LED power supply with constant voltage, with CASAMBI lighting control

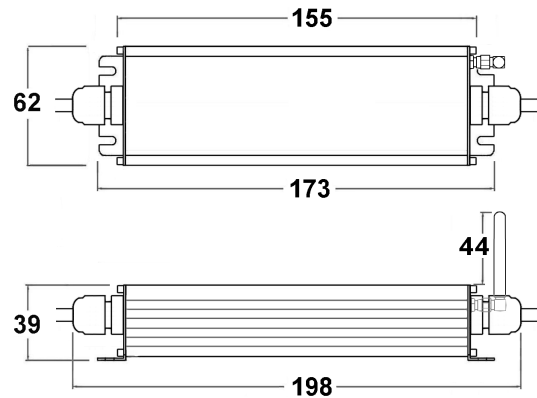

Verlängerungskabel Antenne Art.-Nr. 808982
Prolongation cable antenna part no. 808982



unabhängig
independent

Artikelnummer	Part no.	808631
Typ	Type	NUBT24-160C
Eingangsspannung	Input voltage	100..240 Vac
Frequenz	Frequency	50..60 Hz
Nenn-Ausgangsspannung	Nominal output voltage	24 Vdc
Ausgangsleistung	Output power	160 W
Funksignal	Radio signal	2,4..2,483 GHz; 8 dBm
PWM-Frequenz	PWM frequency	einstellbar settable 500, 1000, 2000, 4000 Hz
Umgebungstemperatur (ta)	Ambient temperature (ta)	-30..+40 °C
Max. Bemessungstemperatur (tc)	Rated max. temperature (tc)	65 °C
Leistungsfaktor λ	Power factor λ	> 0,94 @230 Vac, > 0,98 @115 Vac
Einschaltstrom, Halbwertsbreite	Inrush current, half width	16 A; 0,015 ms @230 Vac
Überlastungsschutz	Overload protection	✓
Kurzschlusschutz	Short circuit protection	✓
Abmessungen	Dimensions	198 x 62 x 39 mm

- Unabhängiges Netzgerät zum komfortablen Bedienen mit Smart-Geräten für LED-Bänder und andere Module für konstante Spannung
- Mit der CASAMBI-App konfigurierbar und vielseitig nutzbar
- Gateway wird nicht benötigt, Einrichtung aber möglich
- PWM-Frequenz in der App einstellbar
- Mit Anschlusskabeln 30 cm; IP50
- Externe Antenne inbegriffen; Verlängerungskabel 52 cm Art.-Nr. 808982 auf Anfrage
- LEDs parallel anschließen, nicht im Sekundärstromkreis schalten!

- Independent power supply for convenient operation with smart devices for LED strips and other constant voltage modules
- Configurable with the CASAMBI app and usable in many ways
- You can setup a gateway, but it is not necessary
- PWM frequency settable in the app
- With connection cables 30 cm; IP50
- External antenna included; prolongation cable 52 cm part no. 808982 on request
- Only connect LEDs in parallel, do not insert switches into the secondary circuit!